

bpt

XDV/300A modulált video erősítő Szerelési utasítása

Verzió: 01/2002
Dátum: 2002 július

Fordította: Dvorák László

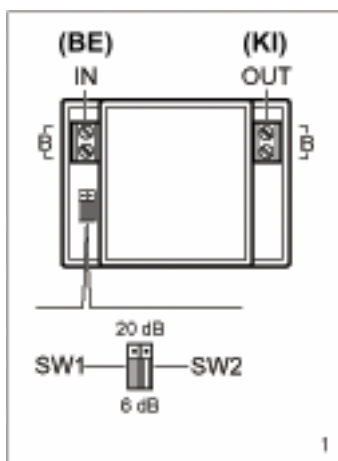

XAV MODULÁLT VIDEO ERŐSÍTŐ

Az egység a csavart érpár segítségével szétosztott modulált video jelet újra letárolja vagy megismétli.

Az SW1 és az SW2 jumpereket használva az erősített video elosztóképesé teszi a jelcsökkenést, amit ki kell egyenlíteni a vonalon. (1. ábra).

- A jumpereket a **6dB** helyzetbe kell beállítani, amikor az egység a fő vonalra van beszerelve a 10 XDV/304 egység után.
- A jumpereket az **A** helyzetbe kell állítani (20 db a nyereség), amikor az egységet egy XDV/304 video elosztó kimenetre szerelték fel, és ha másik XDV/304 egységet kell hozzátenni.

Mivel az egység kisméretű, ezért behelyezhető a szabályos (90x90x40 mm –es) csatlakozó dobozba, vagy egy DIN (EN50022) vezetősínbe szerelhető be (3. ábra).

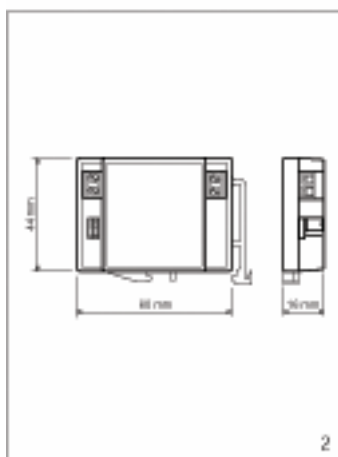

A sorkapcsok funkciói (1. ábra)

„IN” (BE) sorkapocs

┌
| **B** video bemenet
└

„OUT” (KI) sorkapocs

┌
| **B** video kimenet
└

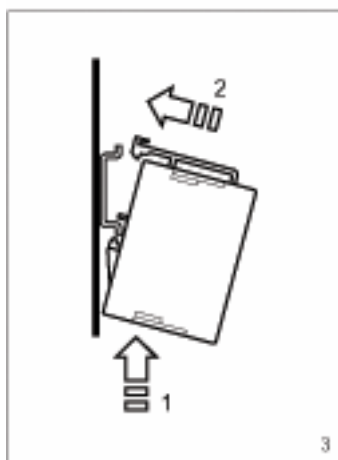

Technikai adatok

- Tápfeszültség: az XA/300LR tápegységtől a maximálisan 5 db XDV/300A egységig
- Áramfelvétel: < 20 mA
- Akár 10 db XDV/304 egység csatlakoztatását teszi lehetővé
- Üzemi hőfoktartomány: 0 °C +35 °C között
- Méretek: 60x44x16 mm (2. ábra.)